

STAND ALONE TORCH LIFTER MUSTAKİL TORC- Z EKSENİ KONTROLÜ

Cap04 + CapHB-02L ve CAP-TP11 Arabirim Kartı Bağlantı Şeması

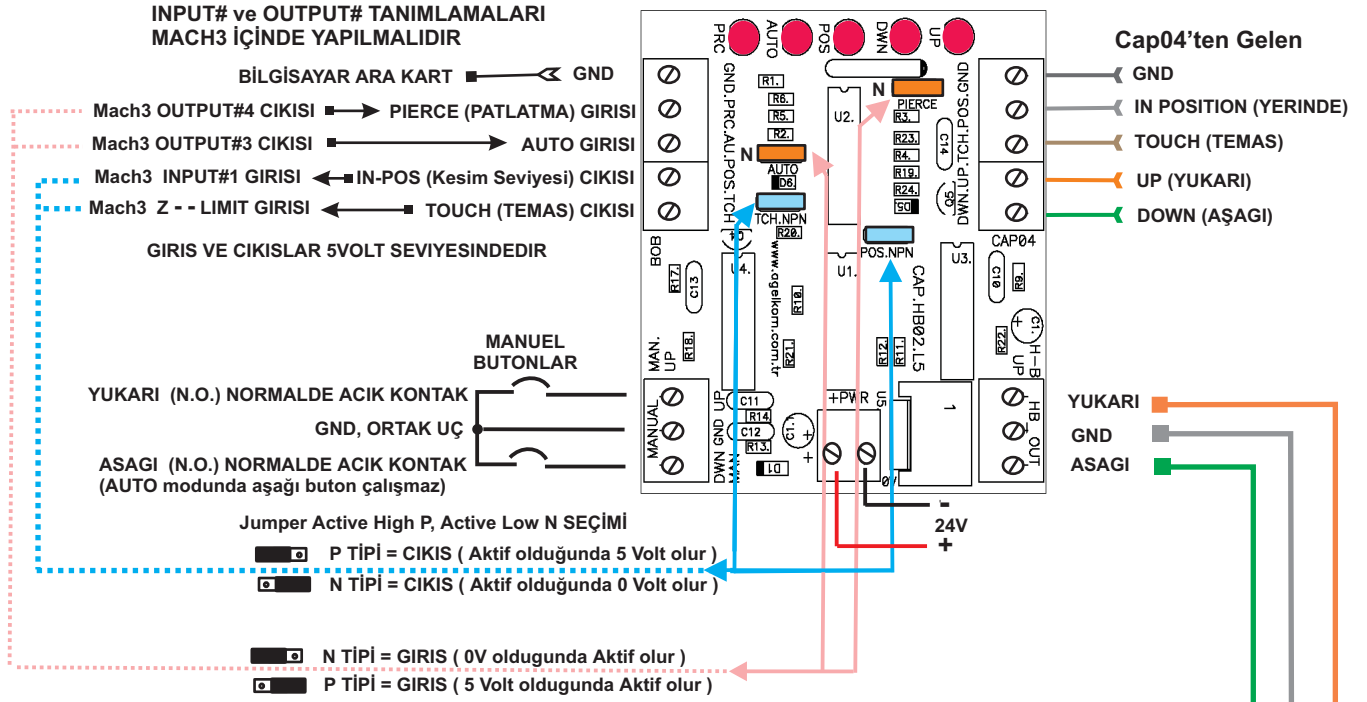

ÖNEMLİ:

Girişlerle ilgili "JUMPER" ların pozisyonu LED'lerle KONTROL EDİLMELİDİR.

TEST: JUMPER N kısmında iken PRC girişi GND ile kısa devre edildiğinde "PRC" ve "UP" LED'leri, AUTO girişi GND ile kısa devre edildiğinde AUTO LED'i yanar.

AUTO modda ÇARPMAYI ÖNLEMEK İÇİN, "ASAĞI" buton devre dışıdır.

MANUEL modda, Cap04ten gelen "ASAĞI" sinyali devre dışıdır.

MACH3 için www.angelkom.com.tr Sitesinden, ilgili M3 ve M5 Makrolarını kullanmanız gerekir.

